

# テーブル回転式スプレー洗浄機

NW02-55M

省人化、経費節減の決め手



写真はオプション装備

1. 小物部品から大物部品まで洗浄可能です
2. オールステンレスで耐久性・洗浄度向上
3. 作業環境を考えたコンパクト設計
4. テーブル回転によりムラなく洗浄できます
5. 省エネを考慮してタンクは保温材入りです



オイルスキマー  
(オプション)



排気装置  
(オプション)



フィルター装置  
(オプション)

# NW02-55M

## 主仕様 (標準)

スプレー圧力	0.4~0.5MPa
洗浄時間タイマー	0~10分
洗浄温度	~60℃
エアブロー圧力	0.4~0.5MPa
テーブル回転	モータ駆動
テーブル回転速度	10rpm
洗浄液容量	180L
重量	200kg
所要電源	200V、8KVA
使用エア圧	0.5MPa
液加温ヒータ	200V、5kW
スプレーポンプ	200V、1.5kW

## 機械概略寸法 (標準)

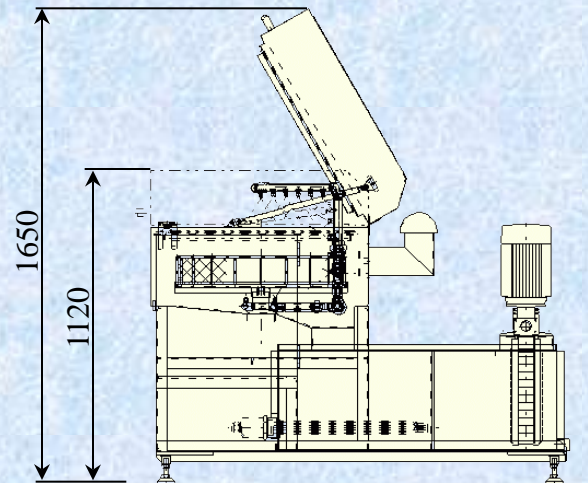
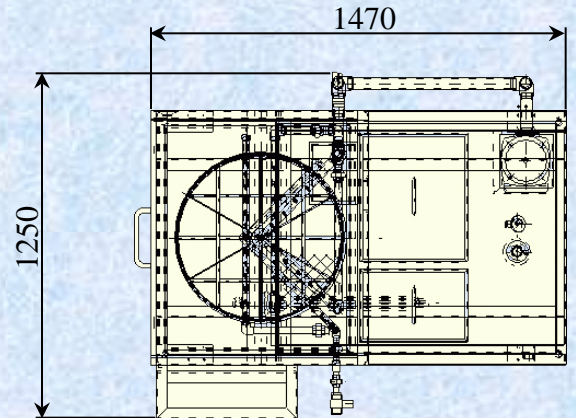

## 装備一覧

標準	洗浄ポンプ
	エアブロー
	エアブロー用エアフィルター
	液加温ヒータ
	洗浄液温度調節器
	スプレータイマー
	エアブロータイマー
	液レベル計
	スプレー圧力計
	バケット (φ630)
扉閉じ自動スタート	
オプション	エアブローノズル高さ調整
	オイルスキマー
	排気装置
	カレンダータイマー
	エア圧センサー
	液濾過フィルター
	油水分離機
	シグナルタワー
	予備バケット
	専用ワークバケット

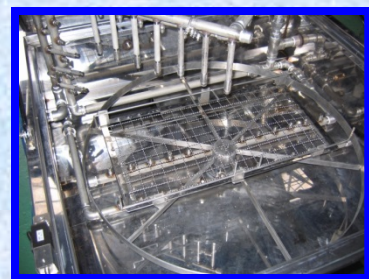

ポリ容器洗浄治具  
(オプション)

代理店

製造元



株式会社 ニッコークリエート

〒328-0101 栃木県栃木市都賀町大柿295

TEL 0282(91)1525

FAX 0282(91)1526

URL <http://www.nikko-create.co.jp>