

# ニッコークリエート ポリ容器洗浄機

容器の汚れにお困りではありませんか？

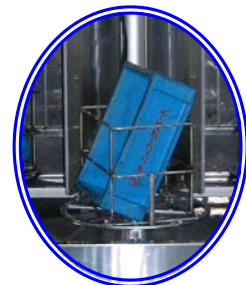

部品の清浄度が高まる中、  
それらを入れるプラスチック容器の  
清浄度も要求が高まっております



治具

## 特長

- 独自のワークスピンとダブルスプレーシステムによる強力な洗浄力
- 洗浄、エアブローの連続洗浄が可能
- 場所を取らないコンパクトタイプ
- 液の持ち出しをシャットアウトする隔壁ドア
- 作業性のよい同一搬入出口
- 洗浄液の清浄性を保つフィルターシステム(オプション)

## 対象部品

- プラスチック製、金属製などの通い箱
- 通い箱内の仕切り板
- その他部品(機械加工・プレス・鋳物・ダイカスト・板金等)もバケットに収まれば洗浄可能です

お気軽にお声かけ下さい。

# NW09-PBW

## 主仕様（標準）

スプレー圧力	0.2~0.4MPa
洗浄時間	0~10分
洗浄温度	常温
エアブロー圧力	工場エア
テーブル旋回	モータ駆動
テーブル回転	モータ駆動
洗浄液容量	500L
重量	1500kg
所要電源	200V、7KVA
スプレーポンプ	200V、4.0kW

## 装備一覧

標準	洗浄ポンプ
	エアブロー
	エアブロー用エアフィルター
	液レベル計
	スプレー圧力計
	バケット (φ300)
オプション	オイルスキマー
	排気装置
	液加温ヒータ
	洗浄液温度調節器
	カレンダータイマー
	スプレー、エアブロータイマー
	液濾過フィルター
	専用ワークバケット

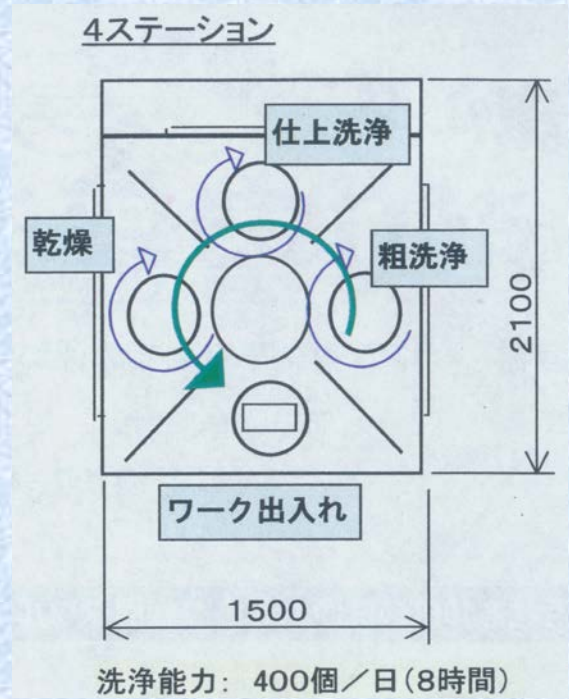

4~8ステーションまで洗浄工程とエアブロー工程を自由に配置できます。

※その他、オプション対応致します。ご相談ください。

## 洗浄見本

洗浄前



洗浄後

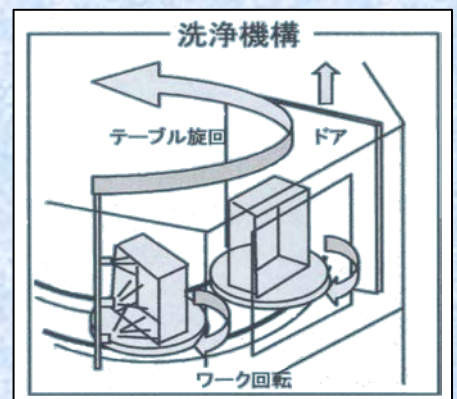
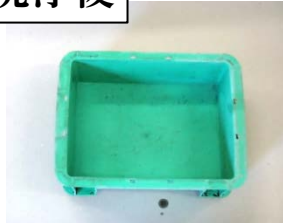

代理店

製造元



株式会社 ニッコークリエート

〒328-0101 栃木県栃木市都賀町大柿295

TEL 0282(91)1525

FAX 0282(91)1526

URL <http://www.nikko-create.co.jp>